

# Montageanleitung



## DECKENSEKTIONALTOR

Alu Rahmenausführung  
Paneelausführung

LS 4000 mit Aluzarge zerlegt

## Übersicht

Der Torstock besteht aus 4 Teilen

- Torstock links  $L = (\text{Fertighöhe} + 80 \text{ mm})$
- Torstock rechts  $L = (\text{Fertighöhe} + 80 \text{ mm})$
- Torstock oben  $L = (\text{Fertigbreite} + 160 \text{ mm})$
- Distanzwinkel  $L = (\text{Fertigbreite} + 112 \text{ mm})$

Die Fertigbreite und Fertighöhe entnehmen Sie aus der Auftragbestätigung

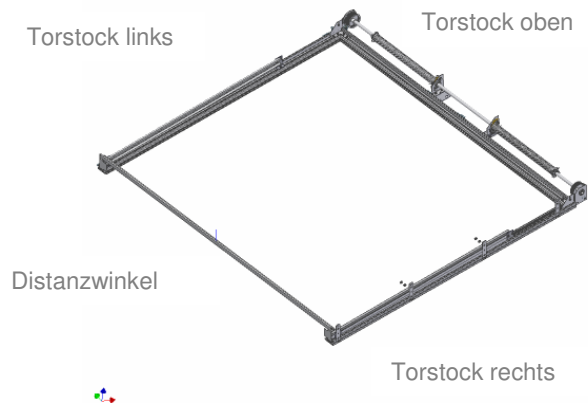

## Torstock montieren

Den Torstock oben in die Torstockseitenteile (beidseitig) stecken.

Achten Sie darauf das kein Spalt zwischen den Schnittkanten ist

Bei Schwergängigkeit kann ein Kunststoff - Hammer zur Hilfe genommen werden

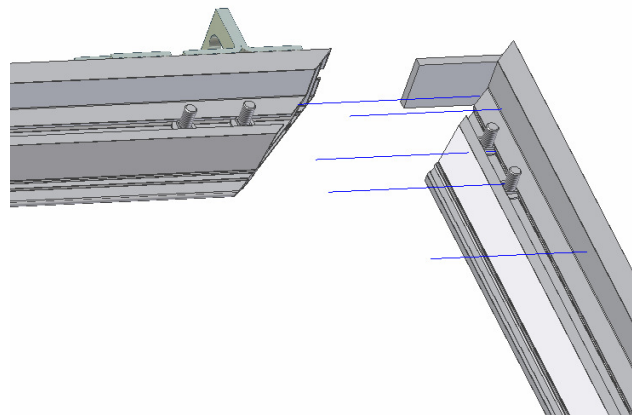

## Distanzwinkel montieren

Den Distanzwinkel auf die Distanzierung (beidseitig) mit Torbandschraube M 8 x 16 + Mutter verschrauben

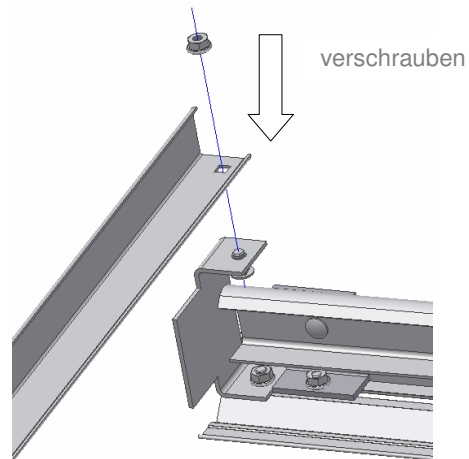

## Federwelle montieren

Das Federaggregat ist linke und rechts mit einer Eckkonsole ausgeführt und diese müssen mit 4 Torbandschrauben M 8 x 16 + Mutter mit den Torstock verschraubt werden (jeweils 2 Schraube sind im Profil eingeschoben)

Achten Sie darauf das die Eckkonsole an den Torstock aufliegt.

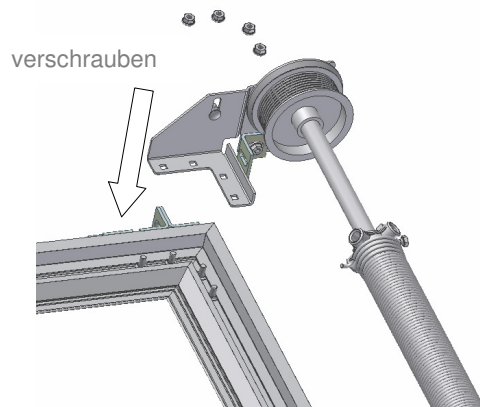

## Federwelle

Die Eckkonsolen sind zusätzlich mit einem Befestigungswinkel an den oberen Torstock zu verschrauben

( Schraube ist bereits ins Profil eingeschoben )

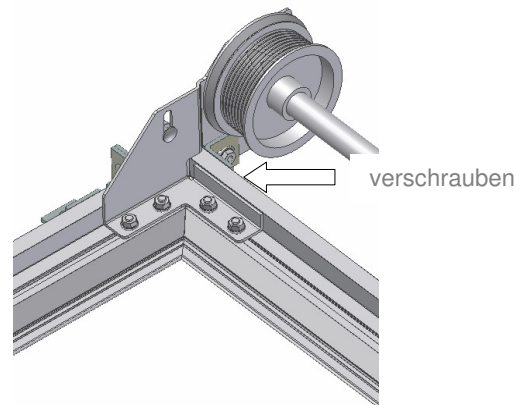

## Federbruchsicherung

Die Federbruchsicherung ist am oberen Torstockprofil mit einem Befestigungswinkel zu verschrauben

( Schraube ist bereits ins Profil eingeschoben )

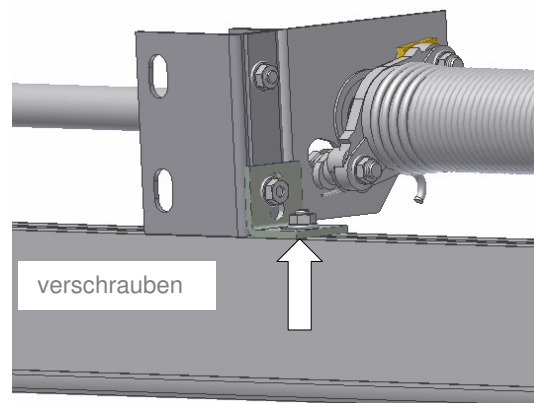

## Seil einhängen

Die Augenschraube von der Seiltrommel an den bereits montierten Haltewinkel befestigen  
Auf beiden Seiten mit Muttern sichern.

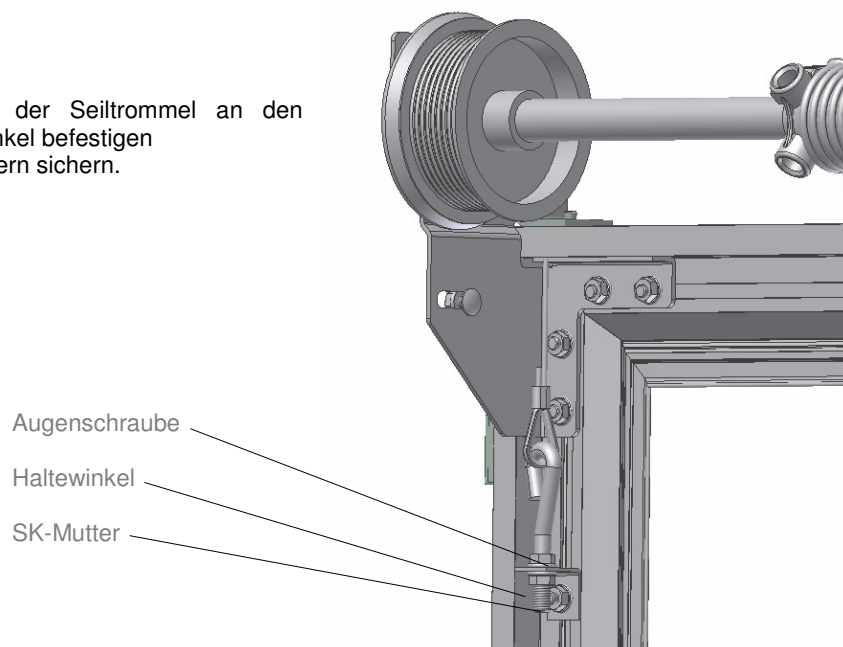

## Torstockmontage

Torstock von innen gegen die Öffnung stellen, zur Öffnung ausmitteln, Stockoberteil horizontal und Stockseitenteile vertikal mit der Wasserwaage einrichten. Kontrollieren Sie auch auf der Tor-Außenseite die Abstände zwischen der Laibungskante und dem Torstock.

Teilen Sie die Montagewinkel / laschen seitlich regelmäßig auf.

Befestigungswinkel seitliche Laibung > 120 mm

Befestigungslaschen seitliche Laibung < 120 mm

Beim Dübeln darauf achten, dass in den Langlöchern eine Verstellmöglichkeit nach beiden Seiten erhalten bleibt, um gegebenenfalls eine Nachjustierung zu ermöglichen.

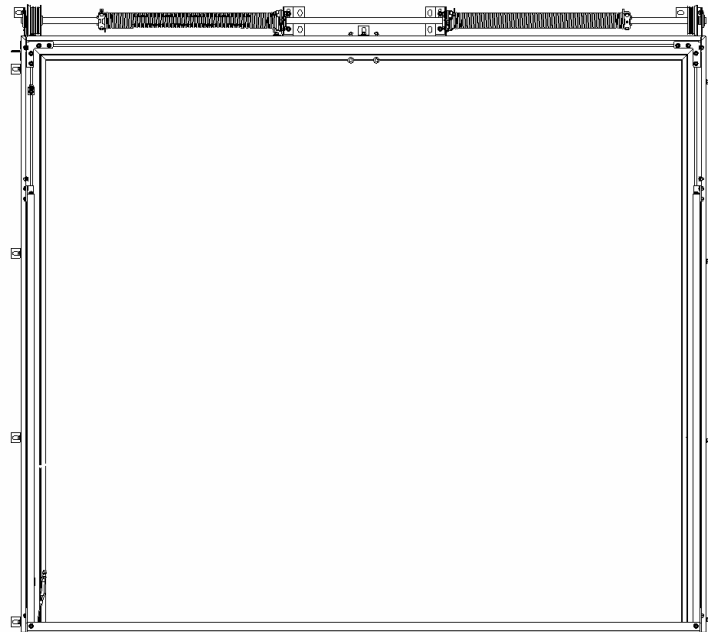

**ACHTUNG !**



**DEN TORSTOCK GEGEN DAS UMFALLEN SICHER**

Verdübeln Sie anschließend die Eck und Mittelkonsolen und die am horizontalen Torstock befestigten Montagewinkel

**ACHTUNG :**

**Auf der Federwelle bzw. Federbruchsicherung wird das Drehmoment der Torsionsfeder übertragen**

**Unbedingt auf besonders guten Halt der Dübel achten.**

Befestigungswinkel seitliche Laibung > 120 mm

Befestigungslaschen seitliche Laibung < 120 mm

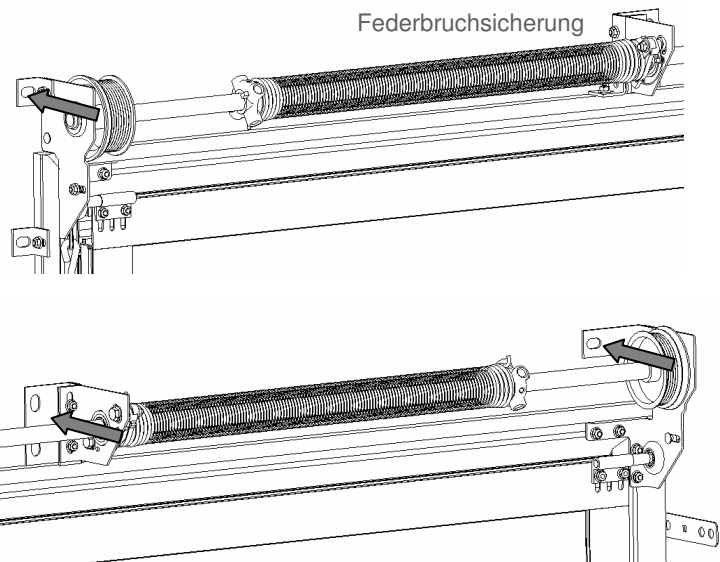

## Einhängen der Sektionen

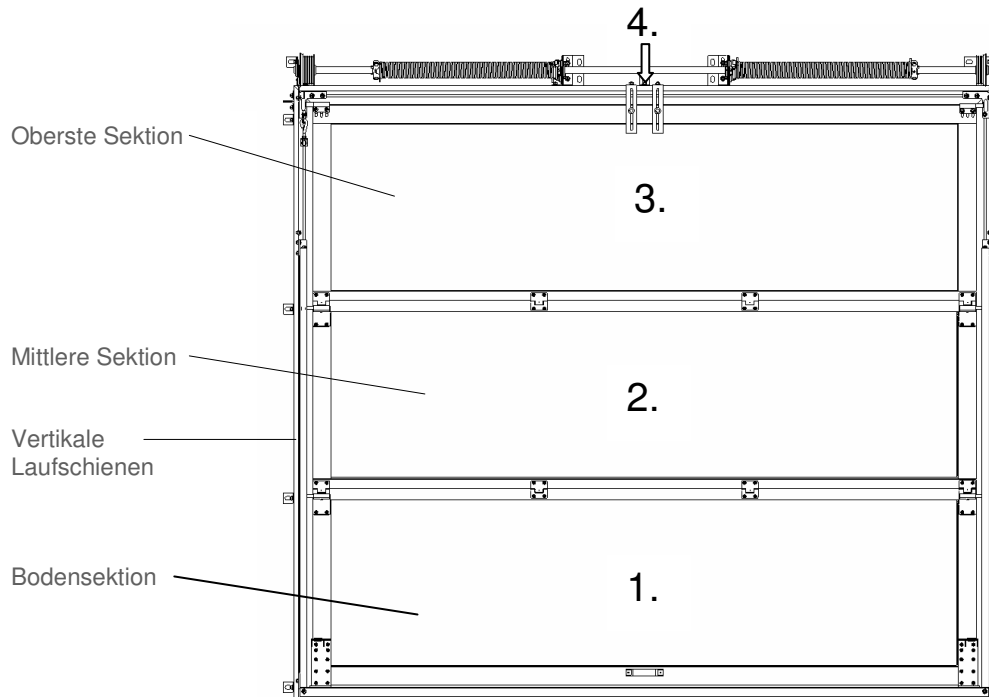

### 1. Bodensektion

Unten:  
Distanzhülse auf Laufrolle aufschieben und mit Laufrolle in die Bodenkonsole stecken .

Oben:  
Laufrolle in den Rollenhalter oben stecken

Die Sektion anheben und mit dem unteren Laufrolle ( beidseitig ) in die vertikale Laufschiene einfädeln

Sektion vorsichtig zum Boden gleiten lassen.

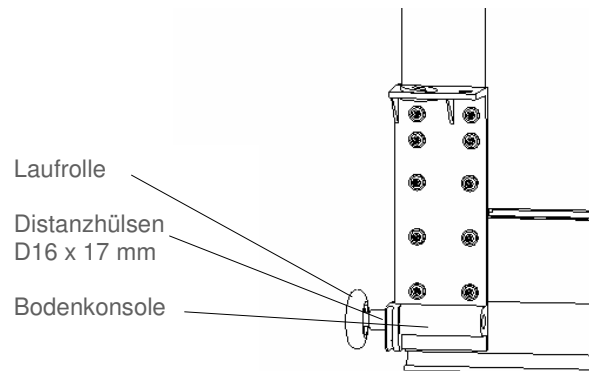

**ACHTUNG:**  
Arbeiten nur mit  
2 Personen

**UNFALLGEFAHR !!!**

### Laufwerk bis Fertigbreite 4500 mm

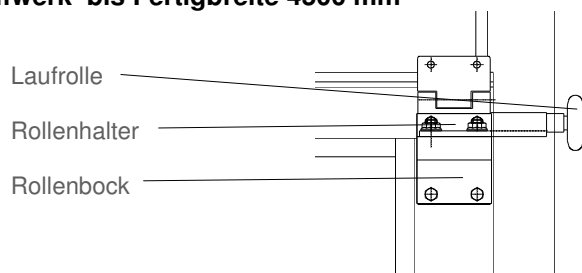

### 2. mittlere Sektion

Oben:  
Laufrolle in den Rollenhalter oben stecken

Die Sektion anheben und mit dem oberen Laufrollen ( beidseitig ) in die vertikale Laufschiene einfädeln.

Anschließend vorsichtig auf die Bodensektion stellen

### Laufwerk ab Fertigbreite 4500 mm

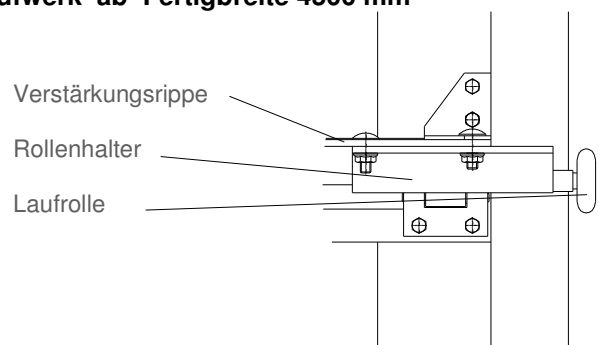

## Einhängen der Sektionen

### Bänder

Zwischen den Sektionen die Bänder mit den Blechschrauben Torx D 6,3 x 16 verschrauben



**ACHTUNG !**  
Schrauben nicht überdrehen

Torxschraube  
D 6,3 x 16

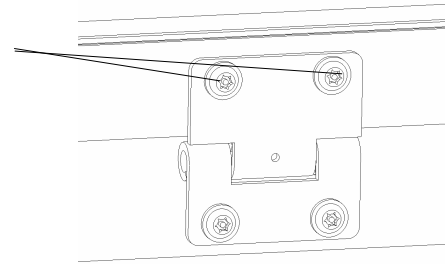

### 3. Einhängen der obersten Sektion

Die oberste Sektion auf die mittlere Sektion stellen und sofort gegen das umfallen sicher ( Gripzange ) .

Laufrollen oben in die Rollenhalter stecken



**ACHTUNG !**

**Sektion gegen das umkippen sichern !**

Laufrolle

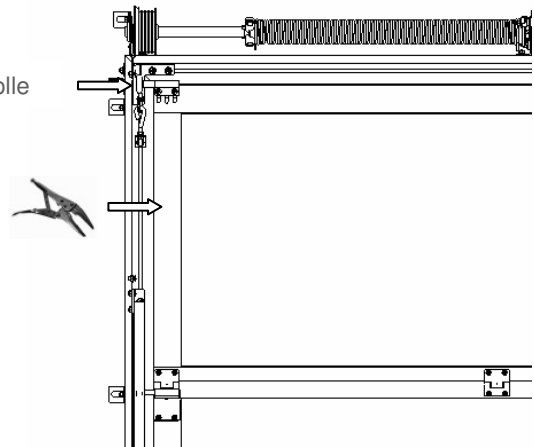

### Bänder

Zwischen den Sektionen die Bänder mit den Blechschrauben Torx D 6,3 x 16 verschrauben



**ACHTUNG !**  
Schrauben nicht überdrehen

Blechschrauben  
D 6,3 x 16

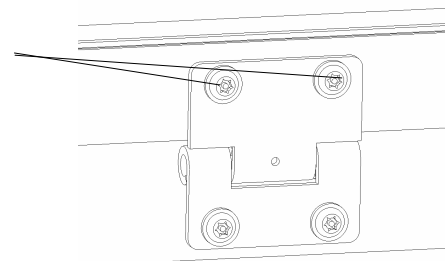

### 4. Transportsicherung montieren

Die mitgelieferten Montagewinkel 180/65/5 in der Tormitte am oberen Torstock mit den bereits eingeschoben Torbandschrauben (2x) befestigen .

Anschließend die oberste Sektion mit dem Winkel verschrauben.

Nun können Sie mit der Montage der horizontale Laufschiene beginnen , siehe Seite 5 der Montageanleitung

